

## Bestellinfo

### Flächenschalter komplett (FLSK)

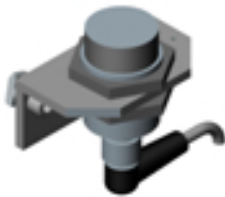

**Anwendungsbereich:** Ganzflächige Abfrage des WT  
(Stauverhinderung)

**Bestehend aus:**

- einem Flächenschalter
- einem Halter
- einem Kabel (5m)
- inkl. Befestigungsset

**Artikelnummer:** 300 137 001

**Lieferzeit:** 2 Tage

### Schalter unten (SU)



**Anwendungsbereich:** Positionsabfrage (WT)

**Bestehend aus:**

- einem Näherungsschalter
- einem Kabel (5m)
- einem Schalter-Halter Unten (SHU)
- inkl. Befestigungsset

**Artikelnummer:** 300 012 001

**Lieferzeit:** 2 Tage

## Näherungsschalter (NS)



**Anwendungsbereich:** Abfrage (WT)

**Position:** Direkte Montage an den Stoppern  
(links oder rechts), SA/SU

**Bestehend aus:**

- einem Näherungsschalter (NS)

**Artikelnummer:** S 20 462

**Lieferzeit:** 2 Tage

## Schalter Eckarbeitsplatz (SEA)

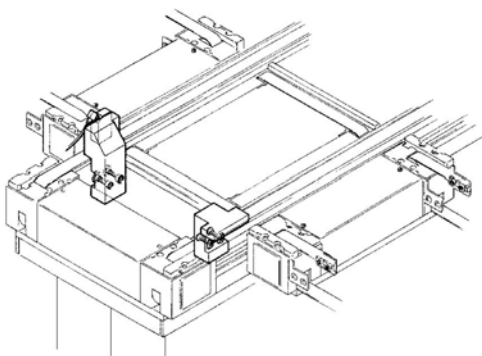

**Anwendungsbereich:** für Eck- Arbeitsplätze

**Abfrage:** WT in Umsetzer-Position

**Bestehend aus:**

- einem Näherungsschalter (inkl. 5m Kabel)
- einem Schalter-Halter (SHEA)
- einem Anschlag innen (AI) inkl. Befestigungsschrauben

**(komplett montiert)**

**Artikelnummer:** BC SEA

**Lieferzeit:** 2 Tage

## Schalter außen (SA)

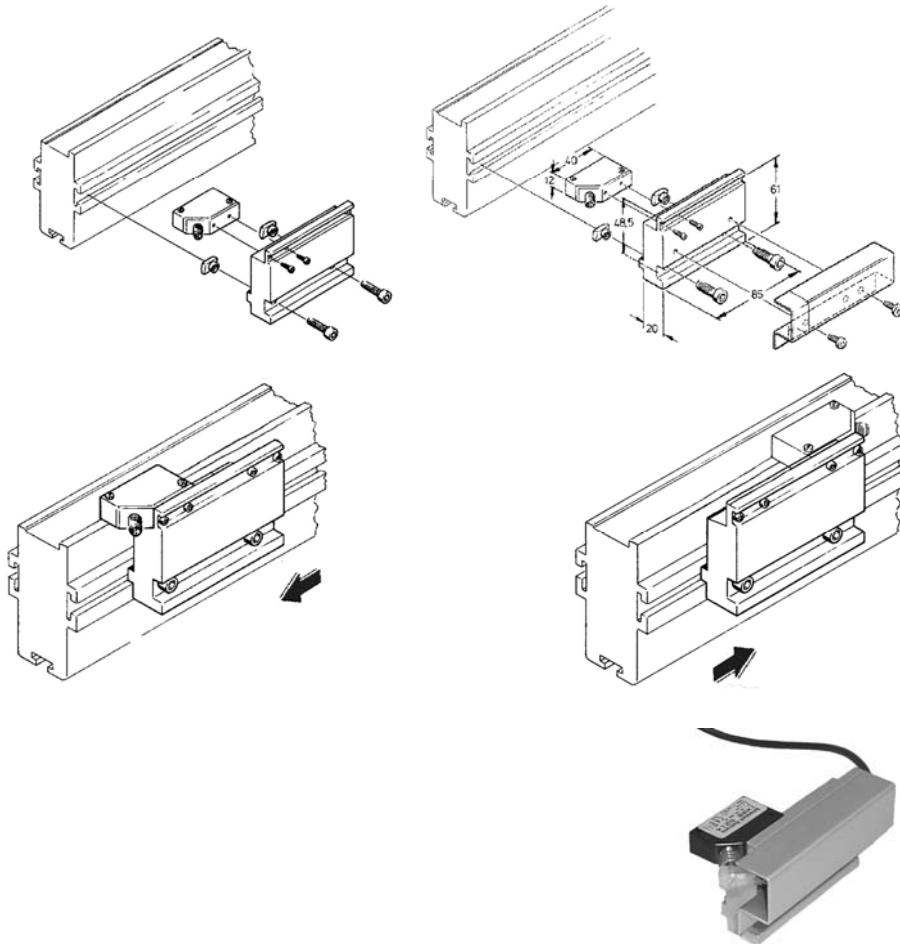

Laufrichtung links

Laufrichtung rechts

**Anwendungsbereich:** Positionsabfrage (WT)

**Bestehend aus:**

- einem Näherungsschalter (inkl. 5m Kabel)
- einem Schalter-Halter außen (SHA)
- einem Schutz inkl. Befestigungsschrauben

**(komplett montiert)**

**Artikelnummer:** BC SA

**Lieferzeit:** 2 Tage