

Bestellinfo

Arbeitsplatzvorstopper (AS)

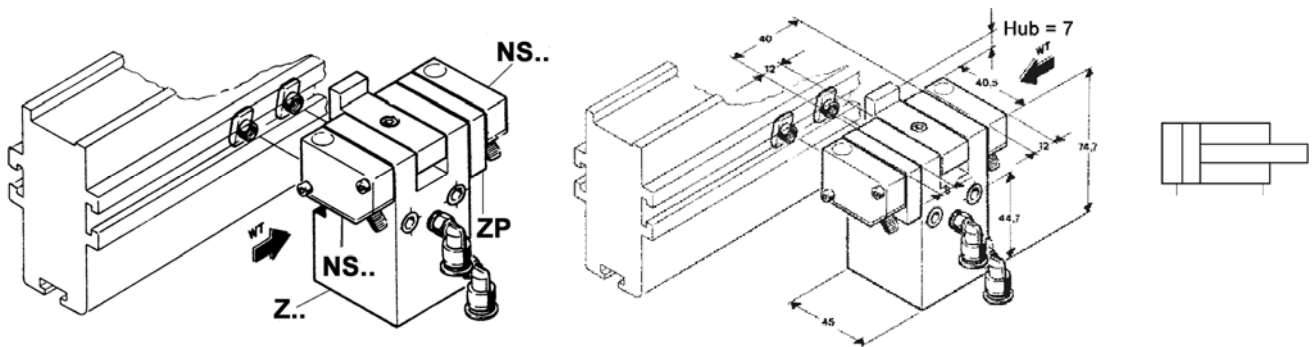

Anwendungsbereich: WT- Vereinzelung
In Fahrtrichtung links

Abfrage: WT in Bearbeitungsposition, WT ausgefahren

Bestehend aus:

- einem Stopper
- zwei Näherungsschalter (inkl. 5m Kabel)
- einer Zwischenplatte

(komplett montiert)

Lieferumfang: ohne Pneumatikschlauch

Artikelnummer: BC AS

Lieferzeit: 2 Tage